

車両進入抑止柱 リバポスト

製品構造図
CAD・PDFデータ対応
http://www.nok.co.jp



RBC-DB

RBC-Y

RBC-DBC

- 1.小径でソフトな構造とし、歩行者や自転車への衝撃を緩和します。
- 2.車両が接触し折れ曲がっても復元します。
- 3.本体及び頭部・台座部に反射シートを設置し、夜間の視認性を確保し、注意喚起を促します。

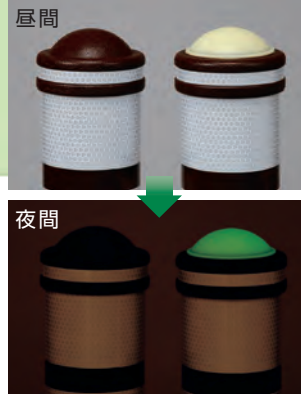

頭部蓄光タイプは太陽光や蛍光灯の光エネルギーを吸収し、電源不要で暗闇で発光します。災害時や停電時に歩行者への視認性が確保できます。

※一日中日陰になる場所、トンネル内などの極端に日照が得られない場所では発光しません。



RBA コンクリート建込仕様

仕様

(DB:ダークブラウン)

型式	コードNo.	色	高さ寸法 (mm)	価格	重量 (kg)
RBA-80-94-DB	蓄光なし FP2501B0	DB	800	25,000円	4.1
RBA-80-94-DBC	蓄光あり FP2502B0			29,000円	
RBA-80-94-Y	蓄光なし FP2501B4	黄	800	25,000円	4.1
RBA-80-94-YC	蓄光あり FP2502B4			29,000円	
埋設用銅管、ネカセ棒、ナット、スペーサー (標準付属品)	FP2501Z0	—	外径φ48.6、高さ300		
保護キャップ (別売)	FP1350D4	黒	ポリウレタンゴム		

- 高さ寸法・色など、特殊仕様については別途ご相談ください。
- 埋設用銅管、ネカセ棒、ナット、スペーサーは標準付属品です。
- 標準付属品は同梱包です。
- 重量は部品を含んだ重量です。
- 生コンの使用量は37L (目安)です。

構造図

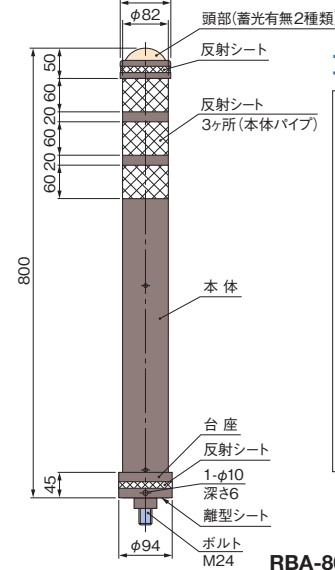

コンクリート建込の設置状態図

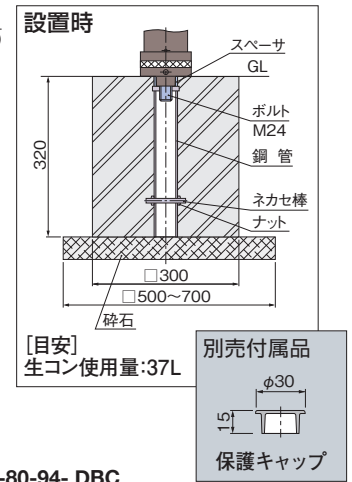

RBC 埋設用脚仕様

仕様

(DB:ダークブラウン)

型式	コードNo.	色	高さ寸法 (mm)	価格	重量 (kg)
RBC-80-94-DB	蓄光なし FP2501A0	DB	800	23,000円	3.4
RBC-80-94-DBC	蓄光あり FP2502A0			27,000円	
RBC-80-94-Y	蓄光なし FP2501A4	黄	800	23,000円	3.4
RBC-80-94-YC	蓄光あり FP2502A4			27,000円	
埋設用脚 (標準付属品)	FP1012A0	—	外径φ48、高さ50		
保護キャップ (別売)	FP1031D1	黒	ポリウレタンゴム		

- 高さ寸法・色など、特殊仕様については別途ご相談ください。
- 標準付属品は取付済です。
- 重量は埋設用脚を含んだ重量です。
- 接着剤の使用量は280g (目安)です。
- 埋設用脚が路面より露出しないためのスペーサーもご用意できます。(施工時、穿孔穴深さは70mmになり、接着剤の使用量は320g (目安)です。)
- 施工用の接着剤は添付されておりません。

構造図

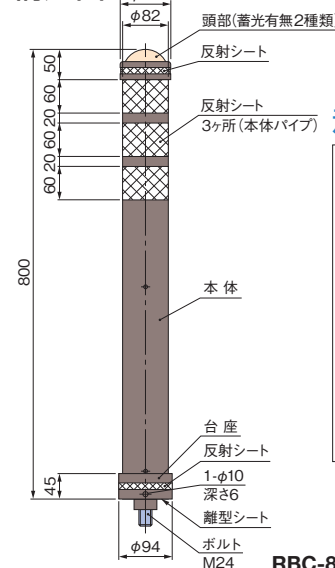

着脱1本脚の設置状態図

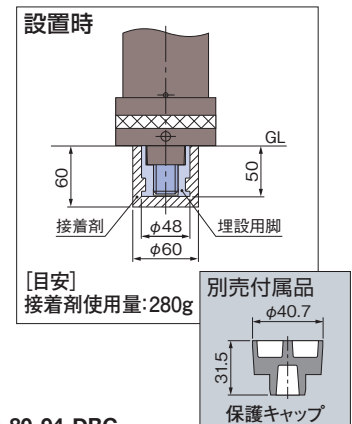

リバポストの施工要領

注意:雨天および舗装面が濡れている場合は、接着力が確保できない恐れがありますので、施工は行わないでください。

コンクリート建込仕様

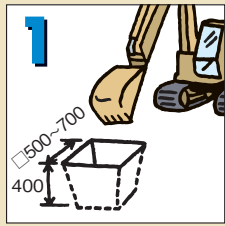

- バックホー(ユンボ)などの重機で□500~□700の穴を掘ってください。(深さ400mm)

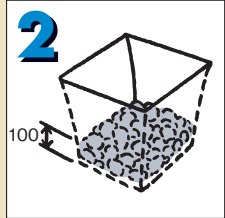

- 掘った穴に碎石を入れてください。(高さ100mm)

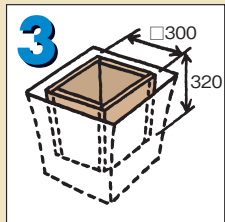

- 角材などでGLまでの高さの外枠を作って取付けてください。(縦300×横300×高さ320)

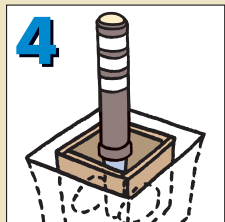

- リバポストを外枠の中央にセットしてください。また、台座底面部はGL面と同レベルとしてください。(碎石などで仮固定)

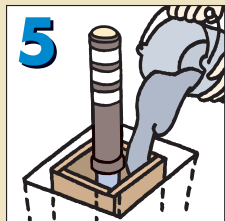

- 生コンをGLまで注入してください。養生期間約2週間後に外枠を外してください。

★生コンの量は37Lが目安です。



- 埋め戻しをします。

埋設用脚仕様

- ★エポキシ樹脂系の接着剤またはエポキシ系樹脂の珪砂入り接着剤をご使用ください。(使用する接着剤については、接着剤メーカーにご確認の上、ご使用ください。)



- 設置する舗装面に、ドリルで穴をあけてください。(穴径φ60mm、深さ60mm)穿孔後はプロアールなどを用いて、穴の中の砂塵などを取り除いてください。



- 接着剤をよく混合攪拌してください。
- ★攪拌不足は硬化不良の原因となります。



★接着剤の量は280gが目安です。

- あけた穴に、混合攪拌した接着剤を充填してください。



- あらかじめセットされた本体を穴に挿入します。(脚のゆるみがないことを確認してください。)
- 接着剤が硬化するまで養生してください。硬化後台座に開けてある穴に着脱工具(71ページ参照:別売り)を差し込み回して締め付ければ完了です。

★離型シートは外さずに設置してください。(離型シートを外して設置すると台座が接着され外せなくなる恐れがあります。)

取外し・再設置の場合

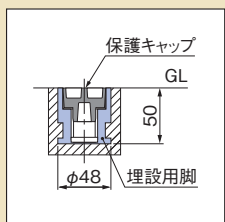

- 取り外すときは、台座に開けてある穴に着脱工具(71ページ参照:別売り)を差し込み回してゆるめます。
- 専用保護キャップ(別売)を埋設用脚に差し込んでください。
- 再設置する場合、埋設用脚上面が地盤面(GL)と一致しているか確認してください。埋設用脚上面が地盤面より低い場合は、ボルトとのかみ合い長さが不足し、外れる可能性があります。また、埋設用脚上面が地盤面より高い場合は台座が浮きます。
- 再設置する場合は、埋設用脚内部およびボルトを清掃してください。(埋設用脚内部の小石、砂塵などの堆積物は完全に除去してください。水による高圧洗浄を推奨致します。)
- 融雪剤の侵入が想定される場合は、固着を防ぐためグリース(半固形状)の塗布を推奨します。

- インターロッキングなどの地面にはコンクリート建込仕様が適しています。
- コンクリート、アスファルトなどの地面には埋設用脚仕様が適しています。



注意

- 過度の衝撃・負荷が加わった場合には破損(形状復元不可)する可能性があります。
- 緊急車両の通過・乗越えにより本体の損傷や車の下回り部品の損傷が発生する場合があります。

車両進入抑止柱 リバポスト サインボード付タイプ

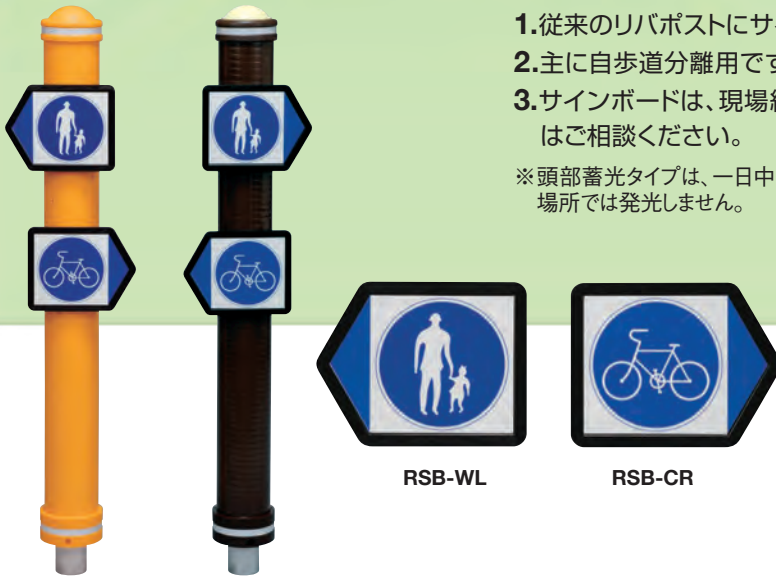

SRC1-80-94-Y SRC2-80-94-DBC 組立例

- 1.従来のリバポストにサインボードを取り付けたタイプです。
 - 2.主に自歩道分離用ですが、多目的に使用できます。
 - 3.サインボードは、現場組立です。ピクトサインのパリエーションについてはご相談ください。
- ※頭部蓄光タイプは、一日中日陰になる場所、トンネル内などの極端に日照が得られない場所では発光しません。



自歩道分離の設置例

SR○1: 歩行者左側、自転車右側のサインボードの組合せ
SR○2: 歩行者右側、自転車左側のサインボードの組合せ

構造図

SRA

コンクリート建込仕様

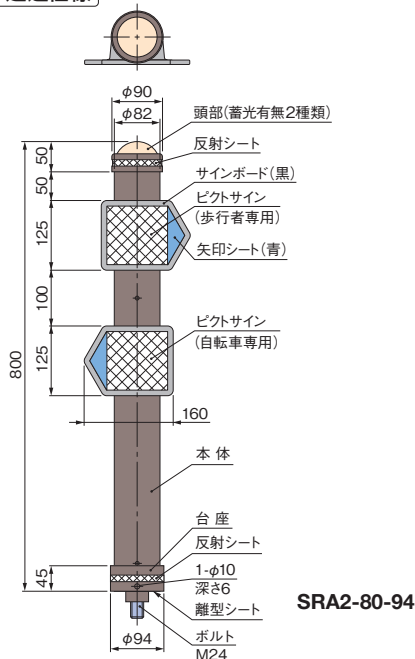

SRA2-80-94

SRC

埋設用脚仕様

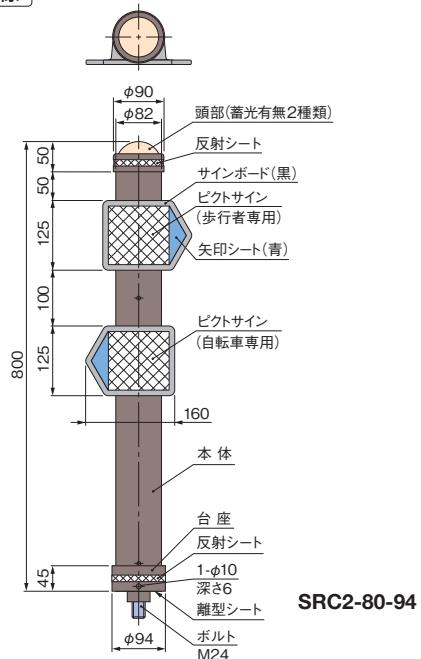

SRC2-80-94

コンクリート建込式の設置状態図

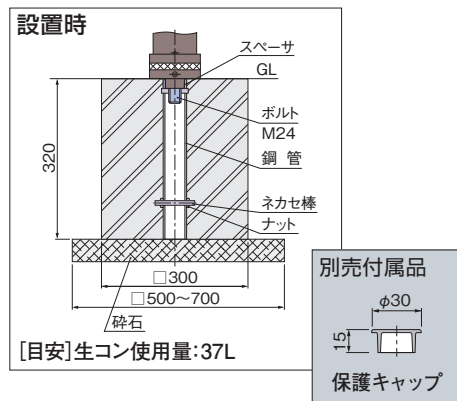

着脱1本脚の設置状態図

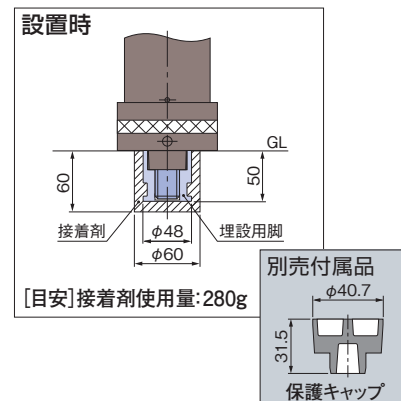

SRA コンクリート建込仕様

仕様 (本体+サインボード2枚付)

(DB: ダークブラウン)

型式	コードNo.	色	高さ寸法 (mm)	価格	重量 (kg)
SRA1-80-94-DB	FP60057A0	DB	800	43,000円	3.4
SRA2-80-94-DB	FP60058A0				
SRA1-80-94-DBC	FP60059A0	DB	800	47,000円	3.4
SRA2-80-94-DBC	FP60060A0				
SRA1-80-94-Y	FP60061A0	黄	800	43,000円	3.4
SRA2-80-94-Y	FP60062A0				
SRA1-80-94-YC	FP60063A0	黄	800	47,000円	3.4
SRA2-80-94-YC	FP60064A0				
埋設用鋼管、ネカセ棒、ナット、スペーサー (標準付属品)	FP2501Z0	—	外径φ48.6、高さ300		
保護キャップ (別売)	FP1350D4	黒	ポリウレタンゴム		

- 高さ寸法・色など、特殊仕様については別途ご相談ください。
- 埋設用鋼管、ネカセ棒、ナット、スペーサーは標準付属品です。
- 標準付属品は同梱包です。
- 重量は部品を含んだ重量です。
- 生コンの使用量は37L (目安) です。

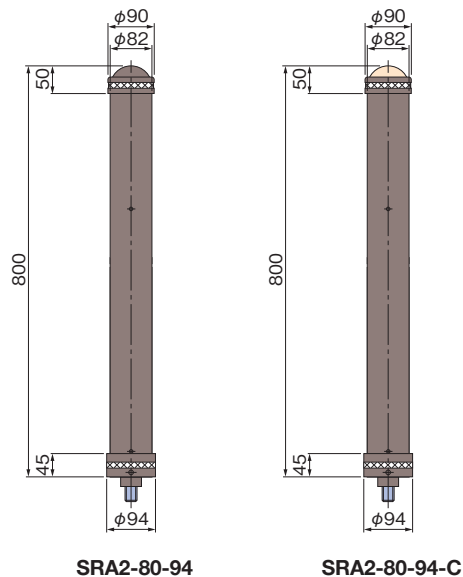

SRA2-80-94

SRA2-80-94-C

SRC 埋設用脚仕様

仕様 (本体+サインボード2枚付)

(DB: ダークブラウン)

型式	コードNo.	色	高さ寸法 (mm)	価格	重量 (kg)
SRC1-80-94-DB	FP60065A0	DB	800	41,000円	3.4
SRC2-80-94-DB	FP60066A0				
SRC1-80-94-DBC	FP60067A0	DB	800	45,000円	3.4
SRC2-80-94-DBC	FP60068A0				
SRC1-80-94-Y	FP60069A0	黄	800	41,000円	3.4
SRC2-80-94-Y	FP60070A0				
SRC1-80-94-YC	FP60071A0	黄	800	45,000円	3.4
SRC2-80-94-YC	FP60072A0				
埋設用脚 (標準付属品)	FP1012A0	—	外径φ48、高さ50		
保護キャップ (別売)	FP1031D1	黒	ポリウレタンゴム		

- 高さ寸法・色など、特殊仕様については別途ご相談ください。
- 標準付属品は取付済です。
- 重量は埋設用脚を含んだ重量です。
- 接着剤の使用量は280g (目安) です。
- 埋設用脚が路面より露出しないためのスペーサーもご用意できます。
(施工時、穿孔穴深さは70mmになり、接着剤の使用量は320g (目安) です。)

- 施工用の接着剤は添付されておりません。

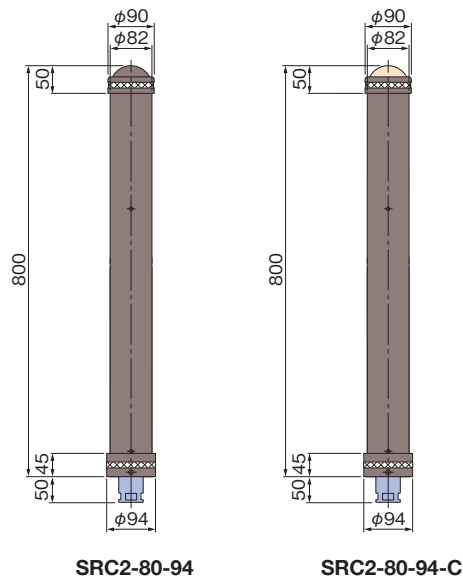

SRC2-80-94

SRC2-80-94-C

RSB

仕様 (サインボードのみ)

型式	コードNo.	方向	サイン	価格	重量 (kg)
RSB-WL	FP60052A0	左向き	歩行者	9,500円	0.3
RSB-WR	FP60053A0	右向き			
RSB-CL	FP60054A0	左向き	自転車		
RSB-CR	FP60055A0	右向き			
組ネジ、つなぎ	FP60056A0	—	M4組ネジ		

※サインボードを同じ高さで両面に取り付けることはできません。

構造図

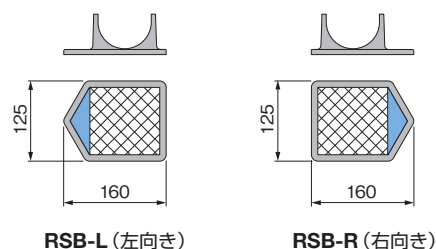

RSB-L (左向き)

RSB-R (右向き)